

●ベアリングユニット価格表 (2019年版)

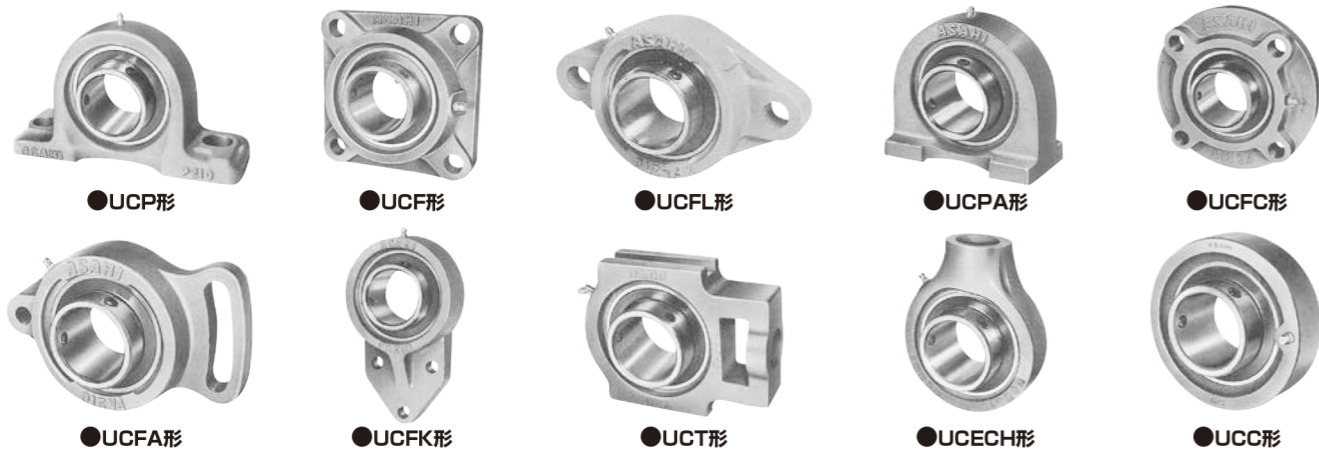

●UC (UK) 200形ユニット

Table with 14 columns (No., UCP UKP, UCF UKF, UCFL UKFL, UCPA UKPA, UCFC UKFC, UCFA UKFA, UCFK UKFK, UCT UKT, UCC UKC, UCPH UKPH, UCIP UKIP, UCECH UKECH, UC UK) and 21 rows of unit prices.

※UKシリーズNO.201 ~ 204、214は製作しておりません。



●UCP-C形



●UCF-C形

C: 貫通カバー
E: 盲カバー

CP: 貫通カバー
CPE: 盲カバー

●UC (UK) 200形ユニット カバー付

Table with 14 columns (No., CUCP CUKP, CUCF CUKF, CUCFL CUKFL, CUCFC CUKFC, CUCT CUKT, CUCIP CUKIP, C (1枚), E (1枚), UCP UKP, UCF UKF, UCFL UKFL, UCFC UKFC, UCT UKT, UCIP UKIP, CPE (1枚)) and 21 rows of unit prices.

※UKシリーズNO.201 ~ 204、214は製作しておりません。

●ベアリングユニット価格表 (2019年版)

●UC (UK) 300形ユニット

Table with 16 columns (No., UCP UKP, UCF UKF, UCFL UKFL, UCFS UKFS, UCT UKT, UCC UKC, UCIP UKIP, UC UK, CUCP CUKP, CUCF CUKF, CUCFL CUKFL, CUCFS CUKFS, CUCT CUKT, CUCIP CUKIP) and 28 rows of unit prices.

※UKシリーズNo.314、321は製作しておりません。

●UC (UK) X00形ユニット

Table with 8 columns (No., UCP UKP, UCF UKF, UCFC UKFC, UCFL UKFL, UCT UKT, UCC UKC, UC UK) and 20 rows of unit prices.

※UKシリーズNo.X14は製作しておりません。

●B形ユニット

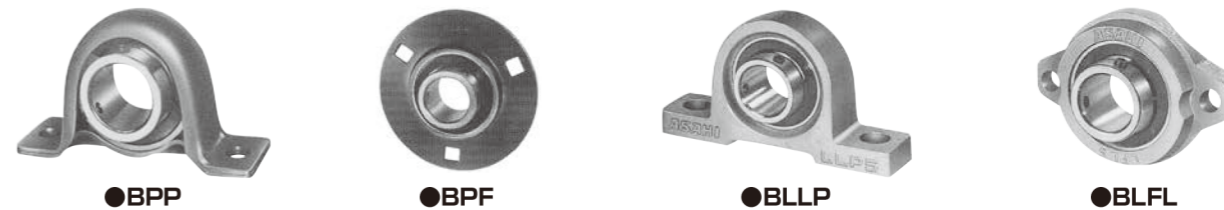

●BPP

●BPF

●BLLP

●BLFL



●BPFL

Table with 7 columns (No., BPP, BPF, BPFL, BLLP, BLFL, B) and 7 rows of unit prices.

Table with 4 columns (No., BP, BF, BFL) and 4 rows of unit prices.

●おねじ給油タイプ

●BNM (標準品)

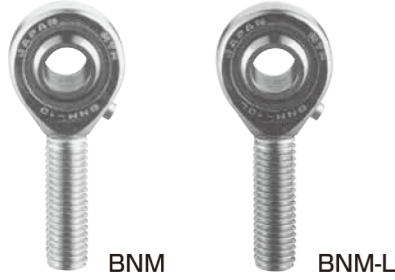

- BNM
●材質
①ハウジング：S35C亜鉛メッキ
②インサート：銅合金
③ボール：SUJ2 HRC52以上・ニップル付

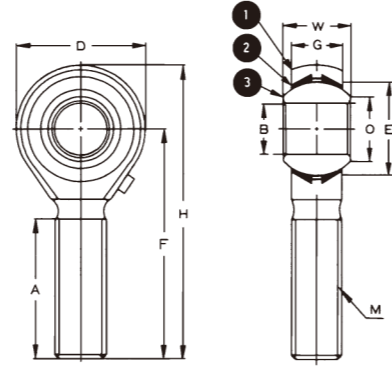

Table with columns: 標準品, 品番, 価格, 主要寸法 (mm) [B, W, G, O, D, F, H, A, E, M], 最小静破壊ラジアル荷重 (kg f), 限界荷重 (kg f) [ラジアル, アキシャル], 重量 (g).

*左ねじの場合は品番の後にLを付けて下さい。価格は同じです。

●おねじ無給油タイプ

●DM (標準品)

●SDM (ステンレス)

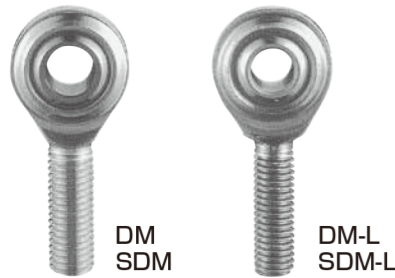

- DM
●材質
①ハウジング：S35C亜鉛メッキ
②インサート：テフロン
③ボール：SUJ2 HRC52以上
●SDM
●材質
①ハウジング：SUS303C
②インサート：テフロン
③ボール：SUS440C HRC52以上

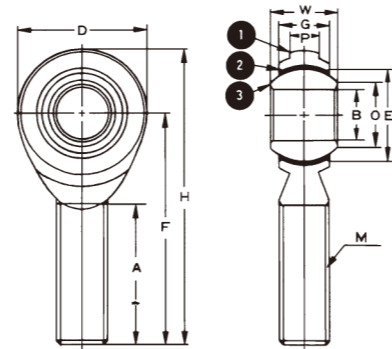

Table with columns: 標準品, ステンレス, 品番, 価格, 主要寸法 (mm) [B, W, G, O, D, F, H, A, E, M, P], 許容傾斜角 α2, 限界荷重 (kg f) [ラジアル, アキシャル], 重量 (g).

*左ねじの場合は品番の後にLを付けて下さい。価格は同じです。

●インサート式ジョインボール

●JAF (めねじ)

●JAM (おねじ)

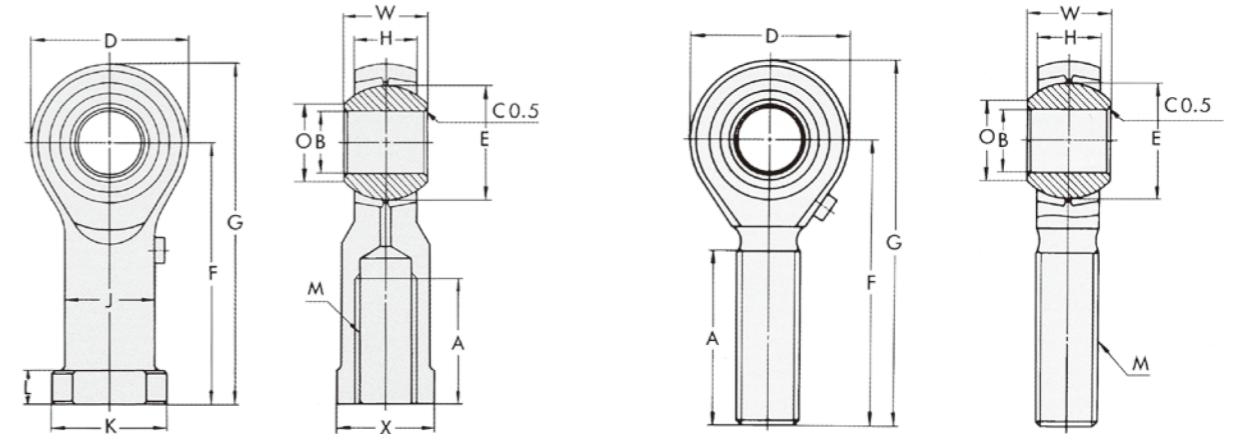

●JAF (めねじ)

* (備考) 1.左ねじの場合は、内径番号の前にLを付けてください。例 JAF15L

Table with columns: 品番, 価格, 主要寸法 (mm) [B, W, H, O, D, F, G, A, K, X, J, L, E, M], 限界荷重 (KN) [ラジアル, アキシャル].

●JAM (おねじ)

* (備考) 1.左ねじの場合は、内径番号の前にLを付けてください。例 JAM15L

Table with columns: 品番, 価格, 主要寸法 (mm) [B, W, H, O, D, F, G, A, E, M], 限界荷重 (KN) [ラジアル, アキシャル].

●PTFEライナー式

- めねじ
FBF
FDF(ステンレス)

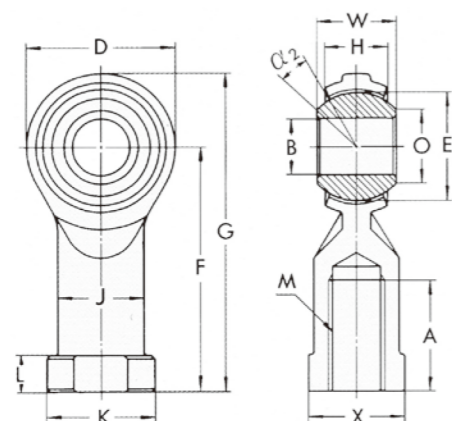

- おねじ
FBM
FDM(ステンレス)

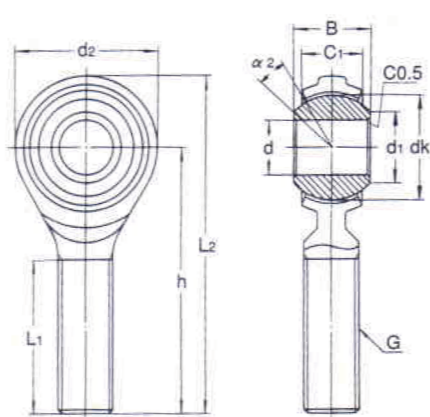

※(備考) 1.左ねじの場合は内径番号の前にLを付けてください。例 FBFL5

Table with 13 columns: Item No., Price, Material, Price, and 9 main dimensions (B-M). Includes rows for standard and stainless steel items like FBF 5, FDF 5, FBM 5, FDM 5, etc.

Table with 13 columns: Item No., Price, Material, Price, and 9 main dimensions (B-M). Includes rows for standard and stainless steel items like FBM 5, FDM 5, FBM 6, FDM 6, etc.

●ラウンド形

- PB (インサート式)

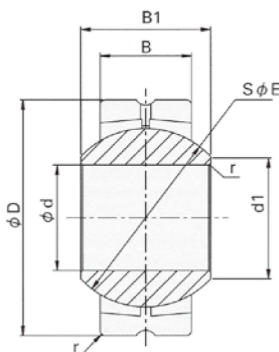

Table with 11 columns: Item No., Price, and 9 dimensions (d, B1, B, d1, D, E, Capacity, and Weight). Includes rows for items PB 5 to PB 30.

ジョイントボール

旭精工

●カムフォア (六角穴形)

- MCFR (保持器付き)

- 円筒外輪 MCFROOSBX (シール付き)

- 球面外輪 MCFROOSB (シール付き)

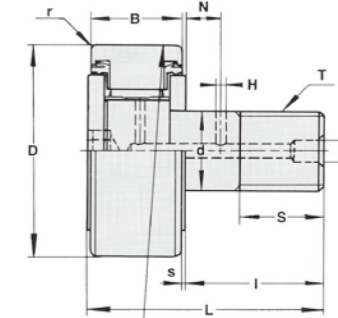
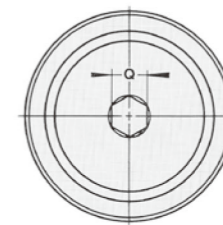
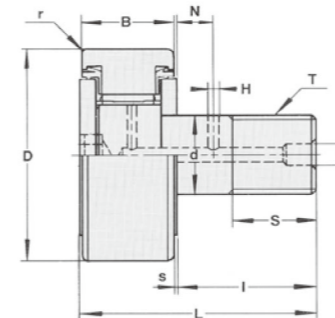

Table with 17 columns: Shaft diameter d, Item No., Price, Material, Price, 9 main dimensions (D-P), and 2 allowed speeds (Grease, Oil). Includes rows for items MCFR-13SBX to MCFR-90SBX.

●ローラフォア

- MCYRR (保持器付き)

- 円筒外輪 MCYRROOSX (シール付き)

- 球面外輪 MCYRROOS (シール付き)

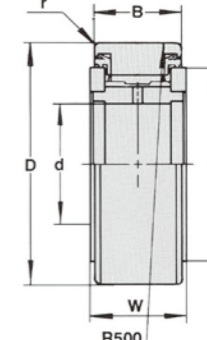
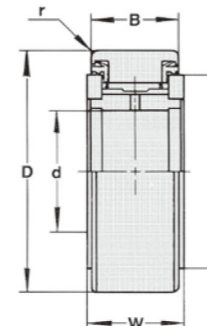

Table with 17 columns: Shaft diameter d, Item No., Price, Material, Price, 9 main dimensions (D-r), and 2 allowed speeds (Grease, Oil). Includes rows for items MCYRR-5SX to MCYRR-50SX.

カムフォア・ローラフォア

旭精工